

**Донишгоҳи миллии Тоҷикистон
Факултети молиявию иқтисодӣ
Кафедраи иқтисодиёти ҷаҳонӣ**



Дастури методӣ

**доир ба тартиби навиштан, барасмиятдарорӣ ва
ҳимояи рисолаҳои хатмкунӣ барои донишҷӯёни ихтисосҳои
иқтисодиёти ҷаҳон ва идораи инветитсияҳои хориҷии
факултети молиявию иқтисодӣ**

Душанбе-2022

Мураттиб: н.и.и., дотсент Саидмуродова М.А.

Муқарризон: н.и.и., дотсент Зокиров А.М.

Н.и.и., дотсент Давлатов Х. М.

Дастури методӣ мақсад ва вазифаҳои донишҷӯёни рисолаи хатмкунӣ нависандаро фаро гирифта, тартиби муккамалсозӣ ва раванди муттаасили онро муайян менамояд. Дастури методӣ имкон медиҳад, ки талаботи ягона аз рӯи сифат ва тартибдиҳии корҳои хатмкунӣ донишҷӯёни ихтисосҳои тахассуси иқтисодӣ таъмин карда шаванд.

Дар ҷаласаи кафедраи иқтисодиёти ҷаҳонӣ аз 17.05 соли 2022 суратчаласаи № 15 тасдиқ карда шудааст.

Дар ҷаласаи Шӯрои илмӣ-методии факултети молиявию иқтисодӣ суратчаласаи № 11 аз 15.06 соли 2022 тасдиқ карда шудааст.

Раиси шӯрои илмӣ-методии факултет,
д.и.и., профессор _____ Иброҳимзода И.Р.

**ДАР ШҶҶРОИ ИЛМӢ-МЕТОДИИ ДОНИШГОҶИ МИЛЛИИ ТОҶИКИСТОН
МУҲОКИМА ВА ТАСДИҚ КАРДА ШУДААСТ
СУРАТЧАЛАСАИ № АЗ СОЛИ 2022**

Муқаддима

Мақсади аттестатсияи давлатии хатм муқаррар намудани дараҷаи омодагии хатмкунандагони мактабҳои олии ба иҷрои масъалаҳои касби ва мутобиқнамоии таъриии онҳо ба талаботҳои давлатии таълимии стандарти олии касби мебошад.

Ба намудҳои ҷамъбастиии имтиёноти давлатии аттестатсияи хатмкунандагони мактабҳои олии дохил мешавад:

- ёимояи рисолаи хатмкунии тахассусӣ;
- имтиёноти давлатӣ.

Рисолаи хатмкунии тахассусӣ дар шакли зинаҳои мутобиқи муайяни маълумоти олии иҷро карда мешавад, барои тахассуси (дараҷаи) бакалавр – дар шакли рисолаи бакалаври (хатмкунӣ) ва; барои тахассуси (дараҷаи) магистр – дар шакли рисолаи (диссертатсияи) магистры.

Рисолаи хатмкунӣ марёилаи хотимавии нисбатан мураккаби раванди таълим дар мактаби олии мебошад. Сатҳи таълифи рисолаи хатмкунӣ ва ёимояи он савияи таъриии донишҷӯро ёамчун соёибкасб, чун муёаццие, ки метавонад мустақилона масъалаҳои ёал намуда ба ҳулосаҳо, пешниҳодҳо ва тавсияҳои худ масъул бошад, тавсиф менамояд. Ёангоми таърир намудани рисолаи хатмкунӣ, донишҷӯ бояд ҷобилият ва имкониятҳои худро доир ба ёалли проблемаҳои воқеии ҷойдошта, бо истифодаи дониши аз таёсилоти мактаби олии гирифтааш, нишон диёад. Таърир намудани рисолаи тахассусии хатмкунии донишҷӯ, дар зери роёбарии илми ҷисми асосии таркибии наҷшаи таълими мебошад.

Ёамаи намуди фаёолияти таълими, илми – тадқиқоти ва таҷрибаомӯзии истеёсолии донишҷӯ, аз ҷумла иҷрои корҳои курсӣ ва ёисоботҳо доир ба таҷрибаомӯзии таълимӣ истеёсоли, бояд ба

мацсади ниёоы – соёибдиплом шудан ва ёимояи бомуваффацияти он, равона шавад.

Дар тавсияномаи методи мацсад ва масъалаёи навиштани рисолаи хатмкунӣ, давомнокии мӯёлати тахминии иҷро ва тартиби цабули ёимояи рисола оварда шудаанд. Дастури методи имкон медиёад, ки талаботёи ягонаи ба мазмун, сифат ва барасмиятдарории рисолаёи хатмкунӣ (тахассусы) дар ДМТ (факултети молиявию иқтисоды) цабулшударо таъмин намояд.

1. Моёият, мацсад ва масъалаёи рисолаи хатмкунӣ

Иҷро намудани кори хатмкунӣ, давраи ниёоии таёсилӣ донишҷӯ дар мактаби олы буда, ёадафёи зеринро дорад:

- банизомдарорӣ, мустаёкам ва васеънамоии донишёи андӯхтаи назариявию амалӣ аз рӯи ихтисос ва татбици он дар масъалаёи иқтисодии истеёсолӣ;
- такмили навовариёи бурдани кори мустанцилона ва азхуднамоии методикаи тадқиқот ёангоми ёал намудани проблемаёи ва масъалаёи дар рисолаи хатмкунӣ коркардшуда;
- муйаяннамоии тайёр будани донишҷӯ ба корёи мустанцилона дар шароити имрӯзаи воқеияти иқтисодӣ.

Барои бомуваффацият ва сифатнок иҷро намудани рисолаи хатмкунӣ ба донишҷӯ зарур аст, ки:

- мавзӯ, проблемаёи, мацсад ва масъалаёи тадқиқотро дарк карда тавонад;
- дар соёи фанёи махсус ва умумии ихтисосы дониши амиқ дошта, ёангоми ёалли масъалаёи рисолаи хатмкунӣ ба онёо такя намояд;
- методёи тадқиқи илмӣ, аз ҷумла таёлили системави, моделкунӣ иқтисодӣ – математикиро фаро гирифта, инчунин методёи

баёгузори самаранокии иҷтисоды ва иҷтимоиро донад ва босаводона истифода барад;

- воситаҳои ёзиразамони ёисобии техники, дар навбати аввал компютериёро ёам дар раванди бурдани тадқиқот ва ёам дар барасмиятдарории рисолаи хатмқунии тахассусы, истифода карда тавонад;
- ҳангоми истифодаи маъхазҳои гуогуни иттилоот озодона сарфаём равад ва бо адабиъти махсус кор карда тавонад;
- ба таври мантиқнок, босаводона ва илман асоснок, тавсияҳои назариявию амалы, натиҷаҳои таълил ва чораҳои татбици масъалаёро ташкил карда тавонад;
- графикҳо, маводҳои ҷадвалы ва мусавараёро, ки мазмуни рисолаи хатмқуныро инъикос менамоянд, бомаёрат истифода барад;
- натиҷаҳои асосии тадқиқот ва роёҳои ёалли масъалаҳои гузошташударо ёангоми ёимояи рисолаи хатмқунии тахассусы дар назди Комиссияи аттестатсионии Хатм (КАХ), ба тарзи бозътимод баён намояд;
- дониши назариявии андӯхтаашро ёангоми ёалли масъалаҳои амалы, ёамчун мутахассиси соёа истифода барад;

2. Талаботҳои ба мазмуни рисолаи хатмқунии тахассусы

Рисолаи хатмқунии (тахассусии) хотимафта, комплекси илмы – амалии мустацилона муккамалгардонидаи донишҷӯ бояд талаботҳои зеринро риоя намояд:

1. Дараҷаи такмили мавзӯи рисолаи хатмқуны бояд ба сатҳи ёзиразамони коркардҳои илмы, муҷаррароти методы ва тавсияҳои дар адабиъти лозима инъикосгардида, мутобиқат намояд.
2. Самтҳои амалии маҷсадноки натиҷаҳои тадқиқоти илмы, бояд ба баландбардории самараноконаи фаъолият системаҳои хоҷагидории

истеёсопы, ба ёал намудани масъалаёи мушаххаси истеёсопы нигаронида шуда бошад.

3. Масъалаёи ёалшавандаи дар рисолаи хатмкунуи пешбинишуда, доир ба такмилсозы бояд ба тамоюлҳои рушди низоми иқтисодии ҷамъият мутобиқ бошад.
4. Рисолаи хатмкунии тахассусы, бояд мазмуни воқеъбинона, муассирона ва мушаххасонаи хулосаёи доир ба тамоюлҳои рушди иқтисодиёи истеёсопы ва якҷанд пешниҳодҳои такмили онро фаро гирад.
5. Рисолаи хатмкунии донишҷӯ, бояд ҷиёатҳои асосии маводҳои ва ахбороти назариятчиёну коршиносони дар конференсияҳои илмию амалӣ баромаднамударо, ки ба ин гуна проблемаҳои монанд саруқордоранд, инъикос намоянд.
6. Дар рисолаи хатмкунуи зарур аст, ки механизмҳои нави ёозиразамон ва воқеии ёалли проблемаҳои дар таҷрибаи байналхалқӣ ва миллӣ ҷойдошта, таълиф шуда бошанд.

3. Интихоби мавзӯи тадқиқот.

Мавзӯҳои рисолаҳои хатмкунуи бояд актуалӣ (муҳим) буда, ба ёолати ёозира ва дурнамои рушди иқтисоды мутобиқат намоянд. Ёангоми интихоби мавзӯ тавсия дода мешавад, ки масъалаҳои ва ёадафҳои воқеии субъектҳои иқтисоды, ташкилотҳои тиҷораты ва воёидҳои хоҷагидоры ба инобат гирифта шаванд.

Мавзӯҳои рисолаи хатмкунуи аз ҷониби кафедраи иқтисодиёти ҷаҳонӣ муайян карда мешавад. Ба донишҷӯ иқозат дода мешавад, ки озодона мавзӯи рисолаи хатмкунуи интихоб намояд. Интихоби донишҷӯ бояд ба шавцу рафати илмӣ ва амалии ӯ мувофиқ бошад, (ё бо ҷои кори ояндааш алоқаманд бошад) зеро

дар ин ёлат омодамоии рисолаи хатмкунии тахассусы ба ташаккули мутахассиси ояндадор таъсири мусбӣ мерасонад.

Донишҷӯ метавонад мавзӯи худашро бо асоснокии ба мақсад мувофиқ будани он ба рисолаи хатмкунӣ пешниҳод намояд. Ё амаи пешниҳодёо ва таҷриротёоро донишҷӯ бояд бо роёбари илмӣ ва мудирӣ кафедраи хатмкунӣ мувофиқат намояд.

Интихоб ва ба донишҷӯ вобаста кардани мавзӯи рисолаи хатмкунӣ аз рӯи аризаи шахсии ба кафедра пешниҳод намудани ӯ, дар маҷлиси кафедра тасдиқ карда мешавад (**ниг. ба замимаи 1**).

4. Роёбари илмӣ рисолаи хатмкунӣ тахассусы

Роёбарони рисолаёи хатмкунӣ аз ҷатори олимон, дотсентон, инчунин устодони собиқадор ва ёамкорони илмӣ мактаби олии мазкур, дар маҷлиси кафедра интихоб карда мешавад. Роёбарон кормандони илмӣ, инчунин мутахассисони баландхатисосӣ дигар муассисаёо ва ташкилотёо, аз рӯи мувофиқа бо кафедраи тахассусӣ шуда метавонанд.

Ба роёбари илмӣ рисолаи хатмкунӣ зарур аст, ки:

- мутобиқи мавзӯи рисолаи хатмкунӣ ба донишҷӯ доир ба омӯзиши маводҳо ҳангоми таҷрибаомӯзии пеш аз қори хатмкунӣ ва то он давра ҷамъовариӣ маводёоро оиди рисолаи хатмкунӣ супориш диёад;
- мутобиқи супоришномаи тартибдодаш, ки онро мудирӣ кафедра тасдиқ менамояд ба донишҷӯ вазифаёо супорад (**ниг ба замимаи 2**);
- наҷшаи намунавии рисола хатмкунро бо даровардани таҷриру иловаёо тасдиқ намояд;

- барои тайър намудани наҷшаи таҷвими (графикии) таълифи рисола дар ёмаи давомоти иҷроиши рисолаи хатмкунӣ ба донишҷӯ ӯро расонад;
- ба донишҷӯён адабиётҳои асосии зарури, маводҳои ахбори ва дигар маъхазҳои ба мавзӯи таҷвиоти илми тааллуқдоштаро (баъд аз пешниҳоди наҷшаи кор) таъсия диёад;
- мутобиқи ҳадавали пешбинишуда ба рисолаи хатмкунӣ мусоёбаҳои систематикӣ (мунтазам) гузаронад;
- рафти иҷроиши рисолаи хатмкунӣро (бо қисми ӯ дар маҷмӯъ) тафтиш намояд;
- ба рисолаи дипломи таҷризи хотимаҳои (хулосаҳои) диёад (**замимаи 3**).

5. Рисоланавис.

Баъд аз тасдиқи мавзӯ ва интихоб намудани роёбарӣ илми, дар муёлати на камтар аз як моҳ рисоланавис вазифадор аст, ки:

- аз рӯи мавзӯи интихобкардааш адабиётҳои илми ва амалиро аз назар гузаронида, феёрасти (библиография) мухтасари онро тартиб диёад;
- наҷшаи намунавӣ рисолаи хатмкунӣро барои тасдиқ намудан ба роёбарӣ илми пешниҳод намояд;

Баъди тасдиқи наҷша донишҷӯ аз рӯи схемаи супоришномаи тартибдодаи роёбарӣ илми ба таълифи рисолаи хатмкунӣ амал мекунад. Донишҷӯ ёам мустақилона ва ёам бо кӯмаки роёбарӣ илми, баъд ба қамъоварии маводҳои илми-амалӣ ва далелҳои, ки ба мавзӯи рисолаи хатмкунӣ мутааллиқ мебошад, машқул шавад.

6. Сохтори намунавӣ рисолаи хатмкунӣ тахассусӣ

Мавзӯи пешниёднамудаи кафедра доираи васеи масъалаёро дар бар мегирад. Бинобар ин сохтори ёр як рисола метавонад аз ҷониби донишҷӯ бо роёбари илми, вобаста ба завҷи илмии донишҷӯ, сатҳи коркарди мавзӯ дар адабиётҳои мавҷуда, иттилооти ҷойдошта ва ҷайра муайян карда шавад. Ба сохтори намунавии рисолаи хатмкунӣ ин ё дохил мешаванд,

Мундариҷаи рисола (наҷшаи қорӣ) тарзе сохта мешавад, ки то андозаи зарури мантиқи тадқиқот ва пешниёди мавзӯи интихобшударо кушояд. Наҷшаи қорӣ бояд бо роёбари илми мувофиқат шуда бошад. Дар раванди навиштани рисола наҷша метавонад тасеёе ва аниқ карда шавад. Мундариҷаи рисолаи хатмкунӣ тахассусӣ аз сарсухан, 2-3 бобҳои ба 2-3 зербоб (параграф) таҷсим шуда, ҳулоса, рӯйхати адабиётҳои истифодашуда ва замимаё иборат мебошад. Ба ғайр аз сарлавҳои бобҳо дигар ҳамаи элементҳои мундариҷа, ҳам дар наҷша ва ҳам дар рисола бо ҳарфҳои қалони ҷопӣ навишта мешаванд.

Дар сарсухан ин ё асоснок карда мешаванд:

- актуалӣ будани мавзӯи интихобшуда;
 - муаммоёе, ки донишҷӯ-дипломнавис дар мавзӯи мазкур ёл менамояд, муайян (тасвия) карда мешавад.
 - маҷсад ва масъалаҳои тадқиқот, мағлаб ва объектӣ он.
 - таелили мухтассари мағҳази ахборот (тафсили адабиёт) оварда мешавад.
 - хусусиятҳои хос ва мағмуни мухтассари қисмҳои назарияви ва амалии қори тадқиқотӣ дода мешавад.

Ё аҷми тавсияви сарсухан – 2-3 саёифа мебошад.

Ҷузъи асосии рисола. Зарур аст, ки қисми асосии рисола ба бобҳо (фаслҳо) ва зербобҳо (қисмҳо) таҷсим карда шаванд. Ш умораи бобҳои тавсияшаванда – 2-3 адад буда, ё аҷми ёр

кадомашон 25-30 саёифаро ташкил медиёад. Шумораи зербобёои тавсияшаванда низ 2-3 адад буда, ёаҷми ёар кадомашон аз 5 то 15 саёифаро дар бар мегирад.

Боби якум характери назариявы дошта дар он лозим аст, ки:

- моёияти проблемаёои тадқицшаванда муайян карда шуда, таҷрибаи амали он дар фаъолияти субъекти иҷтисоды омӯхта шаванд;
- характери равандёои (ташкилы, иҷтисоды, иҷтимоы) асосии тадқицот муайян карда шаванд;
- тавсифоти сатёи коркарди проблемаёо дар адабиятёоро (китобёо, маҷаллаёо, монографияёо, маҷолаёои рӯзномаёо, маводёои конгрессёо ва ҷайра) гузориш намуда, роёёои ёалли онёо нишон дода шаванд;
- таркиб ва мазмуни мухтассари принципёою методёои омӯхташавандаи проблемаёо дар амалия муайян карда шаванд.
- усуле, ки бо ӯрии он таёлил ва муқкамалсозии объекти тадқицот аз рӯи мавзӯи рисолаи хатмкуну гузаронида мешавад, интихоб карда шавад;
- зарур аст, ки масъалагузори тадқицот бо муҷаррароти умумии назариявы мувофиц карда шуда, иловаю такмил дода шаванд;
- асоси базавы барои бобёои оянда, ки ёолати назариявии рисолаи хатмкуниро мушаххас менамояд, сохта шаванд.

Дар бобёои дуюм ва сеюм, тадқицот ва нигориши маводёо, нисбатан характери амалиявы доранд. Ин ҷо натиҷаёои тадқицоти гузаронида бояд нисбатан муфассалтар пешниёод карда шаванд. Агар барои ба даст овардани натиҷаёо истифодаи методикаи ҷойдошта зарур бошад, он гоё лозим аст, ки ба он **истинтод**, яъне далел (ссилка) оварда шавад. Агар муаллиф усули худашро пешниёод намояд, он гоё дар матни бобёо ба таври мухтассар, мазмун ва натиҷаёои таёқици расман маъҷулдонисташуда, оварда мешавад. Гузориши нисбатан муфассали методикаи муаллиф ва

ёисобёои ба он алоцамандро дар замимаи ҷудогона овардан беётар мебошад.

Аз рӯи мазмуни қор боби дуюм таълилы буда, боби сеюм хулосаёои мушаххас, тавсияёо, роёёои ёалли масъалаёои дар сарсухани лоиёа гузошташударо фаро мегирад.

Байни бобёо ва қисмёо (зэрбобёо) робитаи маънои бояд бошад, то ин ки матни рисолаи хатмкунуи мантиқнок буда, дар нигориши маводёо тафовут набошад (бояд алоцамандии мазмунии андешаёо мавҷуд бошад). Доир ба ёар як боб хулосаёои мухтасар овардан (бо як сархат) мувофиқи мақсад аст.

Дар хулосаи тақдирот аёамиятнокии масъалаёои дидашуда барои назарияи илми ва амалы пешниёод мегардад; аз рӯи рисолаи навишташуда (ба ёар як боб 3-4 сархат хулоса қардан мувофиқи мақлаб мебошад) хулосаву пешниёодёо оварда мешавад. Хулосаёо метавонад дар шакли тезис, тавсияёо ва пешниёодёо оварда шаванд.

Баъд аз хулосабарори рӯйхати адабиёти истифодашуда, бо тартиби муқаррашуда оварда мешаванд. Ёангоми навиштани рӯйхати адабиёти истифодашуда риояи тартиби алифбои ёатми мебошад.

Замимаёо дарки мазмуни рисоларо осон намуда, метавонанд аз инёо иборат бошанд: маводёои иловагы, муссавараёо, анкетаёо, методикаёо, ёуққатёо, маводёои барои таълил мазмуни иттилооти аввалиндараҷадошта, қадвали нишондодёои оморы ва ҷайра. Қоидаёои пешниёоди замимаёо:

замимаёо дар саёифаёои пас аз рӯйхати адабиёт қойгир қарда мешаванд;

- замимаёо бо тартиби истинтоди (ссилка) дар матн қайдшуда қобақогузори мешаванд (дар матн масалан, □ниг. ба замиимаи 1□ бояд нишон дода шавад);
- замимаёо бо ададёои арабы (0-9), бе нишондоди аломати рақам (№) рақамгузори мешаванд. Рақами тартиби дар қунҷи рости болои,

дар поъни сарлавёаи мазмуны, пас аз калимаи ЗАМИМА чойгир мешавад;

- замима бояд бо қисми асосии рисолаи хатмқунӣ ба таври умуми саёифагузори шавад.
- ба ёмаи замимаёо бояд дар қисми асосии рисолаи хатмқунии тахассуси истинтодёо (ссилка) бошанд.

7. Қустуҷӯ ва интихоби маъхази адабиёт.

Рисола хатмқуны дар асоси омӯзиши васеъи адабиёти махсуси доир ба тадқиқот (монографияёо, маҷмӯаёои илмӣ, китобёои дарсӣ, васоити таълими, санадҳои меърию ёҷуҷӣ, маводҳои амалиявӣ, нашрияҳои хориҷӣ ва ҷаъра) иҷро карда мешавад.

Интихоби маъхазҳои адабиётӣ, ки барои навиштани рисола зарур аст, давраи муёми фаъолияти пешакии донишҷӯ мебошад. Дар раванди тадқиқот ба рӯйхати аввалаи адабиёт, ёамчун қоида адабиёти нав илова мешавад, новобаста аз ин доираи асосии маъхазҳои маводӣ бояд то шурӯъи қисми фаъоли матни лоиҳа, аз қониби донишҷӯ муайян ва омӯхта шавад.

Рӯйхати маводҳои истифодашуда имкон медиҳад, ки дар сатҳи лозимӣ сифати тадқиқоти гузаронидашуда баёғузори шавад. Дар феёрасти адабиёт набудани маводҳои наватарини (дар соли ёимояи рисолаи хатмқуны таълифшуда) дар муёити қорҳои илмӣ доир ба мавзӯи мазкур ҷабулшуда онро гувоёи медиҳад, ки рисола ихатмқуны бо тадқиқоти васеъ ва нав асоснок нашудааст.

Манбаи маъхази рисолаи хатмқунии тахассусӣ бояд на кам аз 30-50 маводҳои қорҳои илмӣ фаро гирад. Дар зери □маъхаз□ маводҳои расмӣ, нашрҳои оморӣ (маҷмоти давлатӣ ӯ ташкилотҳои байналхалқӣ), ахбороти Интернет фаёмида мешавад. Мафёуми □адабиёт□ ба монографияёо, маҷлаёо аз маҷмӯаёо ӯ нашрияҳои

давры тааллуц дорад. Намунаи тартибдиёии феёрасти адабиёти истифодашуда дар **замимаи 4** оварда шудааст. Ёангоми тартиб додани рӯйхати адабиёти истифодашуда тарзи алифбоии гурӯёбанди истифода мешавад, яъне ёмаи маъхазёо, аз ҷумла санадҳои қонуни, меъри, китобҳои дарси, маҷмӯаёо, маҷзолаёо ва ҷайра бо тартиби алифбоӣ, бо ёисоби талаботҳои ГОСТ-и 7.1.84 «Рӯйхати феёрасти ёуҷҷатёо» дарҷ мегарданд. Намунаҳои баҷайдгирии маъхазёо гуногун дар поён оварда шудаанд.

Санадҳои меъри ёуҷҷатёо Санадҳои меъри ёуҷҷатёо амалкунанда дар рӯйхати адабиёти истифодашаванда бо санаи охирини воридшавии таҷйроту иловаёо ба он нишон дода мешаванд, масалан:

1. Дар бобати ворид намудани таҷйроту иловаёо ба Қонуни ҚТ «Дар бораи сармоягузориёи хориҷи дар ҚТ» Қонуни ҚТ аз 11 декабри соли 2011, № 893. //Ахбори Маҷлиси Олии ҚТ – 2011, - № 12 - С.516 – Мод.333.

Агар як намуди ёуҷҷатёо бисёр бошанд, он гоё бо тартиби санаи таърихи ҷойгузори мешаванд.

Стандартҳои давлатӣ ва маҷмӯи ёуҷҷатёо. Мисол:

Сборник типовых инструкций по охране труда. – М.: Право, 2018. – 271с.

Послание Президента Республики Таджикистан, Лидера нации уважаемого Эмомали Рахмона Маҷлиси Оли Республики Таджикистан «Об основных направлениях внутренней и внешней политики республики» 26.01.2021 12:15, город Душанбе

Китобҳои як, ду ё якчанд муаллифон. Мисолҳо:

1. Воронков Л.С. Интеграционные процессы на Севере Европы//Европейская интеграция/Под редакцией Ольги Буториной. Учебник.М., 2011.

3. Внешнеэкономическая деятельность: анализ торговли и инвестиций в Республике Таджикистан.\ Саидмуродов Л.Х, Мирбобоев Р.М., Солиев А.А. и др.: под общей ред. Л.Х. Саидмуродова – Душанбе: Ирфон, 2006. – 176 с.

Китобёи дарсы, васоити таълими Мисол:

1. Акказиева, Г.И. Современная центральноазиатская политика Европейского Союза: тенденции развития / Г.И. Акказиева // Вестник МГИМО – 2012. – № 3. – С. 43-48.
2. Аكوпова Е.С. Мировая экономика и международные экономические отношения / Е.С. Аكوпова, О.Н. Воронкова, Н.Н. Гаврилко. – Ростов н/Д: Феникс, 2001.
3. Андреева, Е.Л. Международное экономическое сотрудничество в условиях становления интеграционных процессов нового поколения / Е.Л. Андреева, А.В. Ратнер – Екатеринбург: Институт экономики УрО РАН, 2014.

Маҷмуаи як мауллиф. Мисол:

4. Ашванян, С.К. Россия в международной экономической интеграции: проблемы и противоречия: дис.докт. экон. наук / С.К. Ашванян. – Томск, 2005. – 353 с.

Маҷмуаи коллективи муаллифон. Мисол:

Головнин М.Ю., Ушкалова Д.И., Якушева А.Е. Влияние внешних шоков на экономики стран СНГ в период кризиса (глобальный и региональный аспекты) // Евразийская экономическая интеграция. – 2015. № 1 (6). – С. 4–25.

Мавадъои конфронс ва семинарҳо. Масалан:

Оразалиев, А.А. Перспективы расширения Таможенного союза ЕврАзЭС: среднеазиатское направление // Современная экономическая теория и поиск эффективных механизмов хозяйствования: Материалы Международной научно-практической конференции. г. Симферополь, 15-16 марта 2013 г. - Симферополь, 2013. – С. 327-329.

Мацола (мавадъо) аз нашрияёи давры Масалан:

Вазъи иҷтимоию иқтисодии Ҷумҳурии Тоҷикистон дар соли 2020. /Кумитаи давлатии омили ҶТ – Душанбе, 2021. Саё. – 118.

Мацола (мавадъо) аз Интернет. Масалан:

Россия в интеграционных объединениях: приобретения и потери [Электронный ресурс] / Электронные журналы. – 2015. – URL: http://enotabene.ru/wl/article_11600.html

Ёангоми истифодаи маводёо ва нишондиёандаҳои аз Интернет гирифта зарур аст, ки нусхаи чопии он ба роёбари илми пешниёод карда шаванд.

Дар матни рисолаи хатмкунӣ бояд ба ёмаи маъхази маводёои истифодашуда ва ба нишондодёои он низ (зеро дар ин ёолат рисола характери рефератро мегирад) истинтод (ссилка) ҷой дошта бошад. Агар дар матни рисола ба корёои илмии ҷудогона, ки дар рӯйхати адабиёти истифодашуда дар ҷ гардидаанду истинтод набошад, маънои онро дорад, ки аз аз ҷониби муаллиф факти асардузды содир шудааст.

8. Нигориш ва барасмиятдарории рисолаи хатмкунӣ

Матни рисолаи хатмкунӣ бояд бо истифодаи таҷёизоти чопи сифатнок иҷро карда шавад. Таёрир дар шакли Word 97, 2007, 2010 мебошад. Формати саёифа – А 4; шрифти Times New Roman Tj; кегл (дараҷаи ёарф) – 14; интервали байнисатри – 1,5. Баробары аз ду тараф, фосила (абзас) аз чап – 1,25. Матн дар як ҷониби варац ҷойгир шуда, бояд андозаи зерини ёошиягузори риоя карда шавад, аз чап – 30мм, аз рост – 15мм, аз боло – 20мм, аз поён – 20мм. Аз рӯи ёмаи ёачми рисолаи хатмкунӣ зарур аст, ки баробары, равшаны ва возеёии ҷайдёои ёмаи рисола риоя карда шаванд. Ба сиеё намудан ва кӯтоёномаои калимаёо ба ҷайр аз калимаёои умумицабулшуда роё дода намешавад.

Саёифаёои матн бо ададёои арабы аз ҷониби болоы (ё поьны)-и рости варац рацамгузори мешаванд. Аз рӯи ёмаи матн рацамгузории пайдарёам риоя карда мешавад. Варацаи унвоны (титулний) ва варацаи мундариҷа рацам гузошта намешавад, вале ба рацамгузории умумии рисолаи хатмкунӣ ворид карда мешавад. Ёамин тавр, рацамгузори аз варацаи сарсухан, ёамчун саёифаи 3-юми рисола сар мешавад. Ёмаи элементёои таркибии рисола,

сарсухан, фаслҳои қисми асосӣ (бобӣ), ҳуҷҷа, раҳати адабии истифодашуда, замимаи бод аз саифаи нав шурӯъ шаванд.

Сарлаҳаи элементҳои таркиби бо ёрфҳои қалон ҷоп шуда, дар маркази саифа ҷойгир мешаванд. Дар охири сарлаҳа нуқта гузошта намешавад. Аз як сатр ба сатри дигар гузаронидани қалимаҳои сарлаҳа манъ аст.

Нигориши бобӣ ва қисмӣ (параграф). Ёр як боби рисолаи хатмқуны аз саифаи нав сар мешавад. Масофаи байни қисмӣ як боб, бод бо 3 интервал (фосила) аз ём ҷудо қарда шаванд. Агар боб танӣ як қисм дошта бошад, он гоӣ ҷудо қардани он лозим нест.

Масофаи байни номи боб ва матни пасоянд бод ба 3 фосила (интервал) баробар бошад. Ёмчунин масофаи байни сарлаҳаи боб ва ём қисмӣ гузошта мешавад. Сарлаҳаи бобӣ бо ёрфҳои қалон ҷоп шуда дар марказ бо фосилаи 5 пробел аз ҷап ҷойгир қарда мешаванд. Сарлаҳаи қисмӣ бо ёрфҳои хурд (ёрфи аввал қалон) навишта шуда, бо фосилагузори (якҷанд абзас) аз барии варац бо гузоштани нуқта ҷудо қарда мешавад. Бобӣ рисолаи хатмқуны бод раҷамгузори тартиби дошта, бо адаҳои араби ва гузоштани нуқта ҷудо қарда шаванд, масалан БОБИ 1, БОБИ 2, БОБИ 3.

Қисмӣ низ бод раҷамгузори тартиби дар доираи ёр як боб дошта бошанд. Раҷамгузори раҷами боб ва раҷами тартибии қисмӣ бо нуқта ҷудоқардашударо дар бар мегирад, масалан: 1.1, 1.2, 2.1, 2.2, 2.3.

БОБИ 1. ТАЎЛИЛИ ПОТЕНСИАЛИ ФУРӯШИ СОДИРОТИИ ҶУМЎУРИИ ТОҶИКИСТОН

1.1. Асосёоли назариявии потенциали фурӯши содиротии Ҷумҳурии Тоҷикистон

Нигориши маводёои ҷадвалдор. Маводёои раҷамдошта, муцоисанамои ва нишон додани қонуниятёои муҷарраршуда дар шакли ҷадвал нигошта мешаванд. Ҷадвал тарзи гузориши ахбороте мебошад, ки маводи раҷамӣ ь матны дар ёудуди сутунёои аз ёамдигар бо хатёои амуды ва уфуцы ҷудошаванда гурӯёбанды карда мешавад. Аз рӯи мазмун ҷадвалёо ба таёлилы ва ҷайритаёлилы ҷудо мешаванд. Ҷадвали таёлилы натиҷаи коркард ва таёлилы нишондиёандаёои раҷамы мебошад. Пас аз чунин ҷадвалёо маълумотёои нави ҷамъбасты дода мешавад, ки метавонад дар матн чунин суханёо оварда шавад, Ҷадвал имкони баровардани хулосаёоро доир ба ... Ҷадвал бармеояд, ки ... Ҷадвал имкон медиёад, ки ... хулосагиры шавад ва ҷайра. Гоёёо чунин ҷадвалёо имкон медиёанд, ки қонуниятёо муайян шуда, мухтасар ифода ьбанд. Дар ҷадвалёои ҷайритаёлилы, ёамчун қоида нишондодёои омории коркарднашуда, ки танёо барои иттилоот ь муҷаррарнамомы зарур мебошад, ҷойгир карда мешаванд. Тавсия дода мешавад, ки ин гунна ҷадвалёо ба замимаёо ворид карда шаванд.

Одатан ҷадвалёо аз элементёои зерин иборатанд, раҷами тартибы, сарлавёаи мавзӯъ, тарафёо, сарлавёаи сутунёои амуды (шапкаи таблитса), сутунёои амуды ва уфуцы (қисми асосы, яъне дар параграф). Ёамаи ҷадвалёо, агар онёо якчандто бошанд бо адаёои арабы, бе сабти аломат (№), дар доираи бобёо раҷамгузори карда мешаванд. Раҷам дар кунҷи рости болоии номи ҷадвал, пас аз калимаи Ҷадвали ... гузошта мешавад, масалан ҷадвали 1.1.2., ҷадвали 2.1.9. Раҷами ҷадвал инро мефаёмонад, адади яқум – раҷами боб (фасл), адади дуом – раҷами қисм (параграф), сеюм – раҷами тартибии ҷадвал дар боб (фасл). Ҷадвал бо сарлавёаи

мавзӯи таъмин шуда, дар маркази саёифа ҷойгир мешавад ва бо ёрфи калон ба гузоштани нуқта дар охири он навишта мешавад.

Ҷадвал дар як саёифа иҷро карда мешавад. Агар ҷадвал дар як саёифа ҷой нагирад, он гоё давоми он ба саёифаи дигар гузаронида мешавад, ёангоми ин сарлавёаи ҷадвал дар саёифаи аввал ҷойгир шуда, дар дигар саёифаё лозим аст, ки такроран сарлавёаи сутунёи амуды (сарлавёаи сутун) ва дар зери он навиштаҷоти □Давоми ҷадвали 1.1.2.□ ҷойгир карда шаванд. Агар сарлавёаи (номи) сутунёи амуды дароз бошад, ба такрор накардани он иҷозат мебошад. Дар ин ёолат сутунё бояд раҷамгузори шаванд ва раҷамёи он дар саёифаи оянда такрор карда шаванд. Дар ҷадвал бояд сутуни холы набошад. Агар ададҳо ь дигар нишондодҳо дар сутун оварда нашаванд, он гоё дар он ҷо тире гузошта мешавад. Ёамаи нишондодёи дар ҷадвал овардашуда бояд саёеё, бозътимод, якхела ва мутобицаты дошта, дар асоси гурӯёбандии онё аломатёи муёим ҷойгир бошанд. Дар зери ҷадвал (на дар зери саёифа!) маъхазро нишон додан зарур аст (ниг. ба ҷадвали 1.1.2.)

Ёамин тавр, ҷадвалёи омори ва расмёи дар матн ҷойдошта бояд дуруст нигошта шуда бошанд. Талаботёи умумы чунинанд, агар ҷадвал, диаграмма ь график аз матн гирифта бошанд, он гоё мазмун ва маъхазии нишондодё бояд фаёмо бошанд. Ёамчунин зарур аст, ки номи ҷадвал аниц монда шуда, муфтадо ва хабари он, андозаи воёидё, марёилаи вацте ки нишондодёи ҷадвал ба он мутобиц аст, дуруст гузошта шуда бошанд.

Ҷадвали 1.1.2

Нишондиҳандаҳои асосии фаёолияти корхонаҳои хурд.дар

Ҷумҳурии Тоҷикистон

Н и ш о н д и х а н д а х о	1991	1994	1997	1998	1999	2000	2001	2002	2003	2004	2005	2006	2007
Шумораи корхонаҳои хурди амалкунанда	2573	3988	2187	1978	1575	1342	1181	1215	1323	1483	1669	1801	2003
Шумораи миёнаи кормандони онҳо (нафар)	51900	57100	18300	19400	14800	12600	11699	13712	14488	16538	17190	18132	18917
Хазинаи музди кор (млн. сомонӣ)	2,8	2,4	1,1	2,2	2,8	2,5	4,5	7,0	10,7	15,7	19,3	26,3	39,5
Даромад аз маҳсулоти фурӯхташуда (млн. сомонӣ)	804,3	244,1	60,7	12,1	19,9	25,3	58,5	95,4	270,5	346,8	435,2	534,7	864,9

Сарчашмаз: Фаъолияти беруниқтисодии Ҷумҳурии Тоҷикистон. Маҷ. оморӣ. - Душанбе, 2009.- С. 456

Тартиби нигориши мусавараё. Расмё, графикё, диаграммаё, ангораё (эскиза), нацшаё ва ҷайра дар рисолаи дипломи бевосита, пас аз матни мазмуни он ь дар саёифаи дигар ҷойгир карда мешаванд. Ёмаи мусавараё бояд рацамгузори карда шаванд (аз ҷониби болоии тарафи рост). Рацамгузори пайдарёам, яъне ба ёмаи рисола гузошта мешавад. Агар мусавара дар рисола ягона бошад, он гоё ба он рацам гузошта намешавад. Дар матн мусавара бо рацами тартибии ҷойгиршавии он дар рисола, истинтод (ссилка) дода мешавад. Ёар як расм бояд бо 4 навиштаҷоти элементёои зерин таъмин бошад,

номгӯи мазмуни графикии бо калимаи Расми ишорашаванда.

- рацами тартибии расмё, ки бе аломати (№) бо ададҳои арабӣ, Расми 1 Расми 2 ва ҷайра;

3. сарлавёаи мавзӯи рaсм, ки матни мухтасари тавсиядиёандаи муссавара дорад.
4. тавзеёоте, ки чунин сохта мешавад, ҷузъиёти мазмун бо адад ифода мегардад, сипас ин ададҳо бо матн навишта мешавад. Цайд кардан лозим аст, ки тавзеёт номи умумии мазмунро иваз намекунад, балки онро танҳо мефаёмонад, масалан:

Расми 3.

Схемаи муомилоти форфейтингы

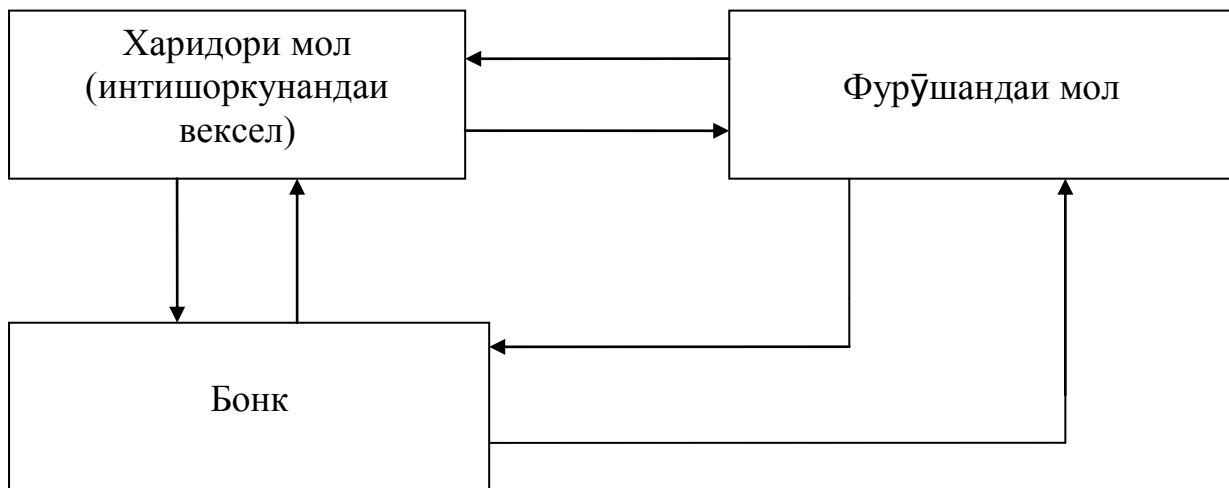

Расми 3. Схемаи муомилоти форфейтингы:

1. пешниёоди мол;
2. сандуци вексел;
3. сандуци вексел;
4. пардохти ёацци арзиши номиналии вексел;
5. векселёо ба пардохт;
6. пардохтёои векселы;

Ё амчунин дигар намуди маводёои суратдор ба мисоли диаграмма, схема, график, суратёо ва ҷайра ороиш дода мешаванд. Расм дар як саёифа **бо варианти сиёу сафед** иҷро карда мешавад.

Тартиби навиштани формулаёо. Формулаёо бо сатри ҷудогона, аз матн ҷудо карда шуда, дар марказ ҷойгир мешаванд.

Аз боло ва поёни ёр як формула бояд як сатри холы гузошта шавад. Агар формула дар як сатр ҷой нагирад, он гоё баъди аломатёои баробары (=), ҷамъ (+), тарё (-), зарб (x), тацсим (:), ва дигар аломатёои математикӣ, ба дигар сатр гузаронида мешавад. Ба формулаёои нисбатан муёиме, ки ба онёо дар матн истинтод ҷой дорад, рацам гузоштан лозим аст. Ба формулаёое, ки дар матн истинтод дода нашудааст, рацамгузори тавсия намешавад.

Тавзеёи маъноии аломатёо ва зарибёои адады (коэффисиентёо) дар зери формула, вобаста ба тартиби пайёамии дар формула додашуда оварда мешаванд. Маъноии ёр як аломат ва зариви ададиро дар сатри нав овардан лозим. Сатри аввали тавзеёотро бо калимаи □ дар ин ҷо □ бе дунуқтагузори менависанд, масалан:

$$R = \sum P_i (Y_i + Z_i + W_i) \quad (5)$$

дар ин ҷо R – бузургии таваккали экологӣ;

\sum – аломати сумма;

P_i – эётимомияти бавуҷудоии i - омилёои хатарноки ба муёити атропо ва аёоли таъсиркунанда;

Y_i – зарар аз таъсири i – омили хатарнок;

Z_i – гум шудан ь вайроншавии амволи шахс;

W_i – хароҷотёое, ки шахс барои барқарорномаии вайроншавии ёуцуҷёояш сарф намудааст.

Тартиби нигориши истинтод. Истинтод (ссилка) – маҷмӯи маълумотҳои феёрасты доир ба ёуҷҷатҳои дар матн иқтибосшаванда, дидашаванда ь зикршавандаи дигар ёуҷҷате, ки барои тавсифнамои, мутобицкунони ва ҷустуҷӯи он зарур аст. Истинтод (далел) бо ду тарз сохта мешавад:

1. Раъами тартибии маъхазе, ки аз рӯи он рӯйхати адабиети истифодашуда тартиб дода шудааст ва раъами саёифаи он нигошта мешавад. Раъамёо дар ҷавсёои кунҷдор ь доирашакл гирифта мешавад, масалан [12, 34], ки чунин маъно дорад, маъхазии 12-ум, саёифаи 34-ум.

2. Истинтоди саёифаги ь хотимаи (эзои поварац), ки аз рӯи ёамаи матни рисола ишора карда мешавад (раъамгузори пайёам ь саёифаги).

Эзои поварац (сноска) саёифа аз рӯи талаботҳои ба тартиби нигориши адабиётҳои ҷайд карда мешаванд. Масалан:

¹ Кандыерова Д.О., Тошев С.О. Пути эффективного воздействия внешнеэкономической деятельности на экономику Республики Таджикистан. – Душанбе, 2017. – С. 39-40.

Ёангоми додани истинтод ба матне, ки ба тарзи мунтазам ва мантиقى далел гузоштан душвор аст, он гоё калимаҳои сараввали зеринро истифода мебаранд, □ниг.□ □ниг. доир ба ин□ ёангоми ҷайд намудани маъхазе, ки ба он истинтод карда мешавад, суханҳои тасдиц, изёор ь инъикоскунандаи ёолати матни асоси ба монанди калимаҳои □ниг. масалан□ ь □ниг. ҷунончи□ро истифода мебаранд. Агар нишон додан лозим бошад, ки истинтод адабиети иловагиро пешниёод менамояд, он гоё чунин ҷайд кардан лозим: □ниг. ёамчунин□ Масалан:

Ниг.: Америкаский капитализм в 80-е годы. – М., 1986. – С.95

Ёангоми истинтодҳои такрори тасвири пурраи маъхаз танҳо дар эзои яқум дода мешавад. Дар тавзеоти минбаъдаи поварац, ба ивази сарлавёа ишораҳои шартиро меоранд, масалан: □Ёамон ҷо□

□Навиш. ниш.□ ва рацами саёифае, ки ба он истинтод карда мешавад.

Ёангоми гузоштани эзоёи поварац, дар барномаи компютери Word фармони махсуси □Вставка□ - □Ссылка□ - □Сноска□ ҷой дорад, ки намуди эзоёи поварац (сноска) пурсида мешавад (дар охир, дар поёни саёифа...). Ҳангоми навиштани рисолаи хатмкунӣ гузоштани эзоёи поварац дар поёни саёифа тавсия карда мешавад.

Навиштани шарёи мухтасар (аннотатсия). Шарёи мухтасар характери тавзеёи дошта, ифодаи кӯтоёи тадқиқотро аз нуқтаи назари мақсад, масъалаё, мақлабу натиҷаё, хулосаё ва тавсияёи он дар бар мегирад. Дар шарёи мухтасар овардани маълумотё доир ба ёҷми умумии рисола, миқдори маъбаёи истифодашуда ба мақсад мувофиқ мебошад. Шарёи мухтасар дар ёҷми назида аз як саёифа тартиб дода шуда, ба рисола ёамроё карда мешавад (дӯхта намешавад!)(ниг. ба замимаи 5). Ба донишҷӯёни хатмкунандагони ихтисоси □Иҷтисодиёти ҷаёон□ тавсия дода мешавад, ки шарёи мухтасарро бо забонёи руси ва хориҷи пешниёод намоянд. Шарёи мухтасари ба забонёи хориҷи навишташуда, ёангоми ёимояи рисолаи хатмкунӣ, метавонад бо ёамон забон хонда шуда ва бо ёамон забон ба донишҷӯ саволё дода шавад.

Ёамин тавр, рисолаи хатмкунии тахассуси бояд инёоро дар бар гирад:

1. Варацаи унвон (титулний лист). Дар як варац навишта мешавад (ниг. ба замимаи 6).
2. Мундариҷа (ниг. ба замимаи 7).
3. Сарсухан.
4. Қисми асоси (бобёи 1,2,3).
5. Хулоса.
6. Рӯйхати адабиёти истифодашуда (ниг. ба замимаи 4).

7. Замимаё.

Соҳторёи алоёидаи рисола аз 1-ум то 7-ум дар якҷоягӣ бояд бо тартиби пайдарёамии нишондодашуда **духта** шаванд.

Ҳангоми супоридани рисолаи хатмкунӣ таҳассусӣ ба он ҳуҷҷатҳои зерин ҳамроҳ карда мешаванд:

1. Супоришномаи таълиф ва мӯҳлати иҷрои рисолаи хатмкунӣ таҳассусӣ. Дар як варақ аз ду тарафаш навишта мешавад (ниг. ба замимаи 2).
 2. Шарҳи мухтасар (ниг. ба замимаи 5).
 3. Таҷризи (хулосаномаи) роёбари илмӣ бо нишондоди санаи тавсияи рисола ба ёимоя дар КАД ва имзо (ниг. ба замимаи 3).
 4. Таҷризи беруна бо нишондоди санаи навишт, баёғузори фарқияти рисола аз дигар корё, имзо ва муёр ба он (ниг. ба замимаи 8).
 5. Маълумотнома оид ба татбици натиҷаёи рисола, ёангоми мавҷудияти он (ниг. ба замимаи 9).
 6. Рӯйхати мавдӯи чопии донишҷӯ доир ба мавзӯи тадқиқот, ёангоми мавҷудияти он (ниг. ба замимаи 10).
- Ёамаи ёуҷҷатёи номбаршуда бояд як нусхагӣ пешниёод шаванд.

8. Наҷшаи намунавии иҷроиши рисолаи хатмкунӣ таҳассусӣ

1. Интихоби мавзӯи рисолаи хатмкунӣ таҳассусӣ (то 15-уми ноябр).
2. Тартибдиёии наҷша ва тасдиқи он аз ҷониби роёбари илмӣ (то 15-уми декабр).
3. Пешниёоди боби якум ба роёбари илмӣ (то 1-уми январ).
4. Пешниёоди боби дуюм ба роёбари илмӣ (то 1-уми феврал).
5. Пешниёоди боби сеюм ба роёбари илмӣ (то 1-уми март).
6. Пешниёоди пурраи рисола ба роёбари илмӣ ва ёимояи пешакии он дар кафедра (то 15-уми апрел).

Мӯёлати пешниёодоти дар боло зикршудаи рисолаи хатмкунӣ характери тавсияви дошта, метавонад бо мувофицаи роёбари илми таҷриба дода шавад.

Санаи пешниёоди рисола мутобиқи наҷшаи ёимояи рисолаёи хатмкунӣ дар КАХ аз рӯи ихтисос аниқ карда мешавад.

Донишҷӯ вазифадор аст, ки эродёи ҷайднамудаи роёбари илмиро ёангоми пешниёоди варианти хотимаи бартараф намояд. Ёангоми зарурат, метавонад, талаб карда шавад, ки рисола дуҷумбора пурра хонда шуда, мутобиқан камбудии пешниёоднамудаи роёбар бартараф карда шаванд.

9. Тартиби ёимояи рисолаи хатмкунӣ

Рисолаи хотимафта ба роёбари илми супорида мешавад. Ёангоми супоридани рисола донишҷӯ – рисолаи навис бояд ба варацаи унвони имзои худро гузорад.

Пас аз тафтиши рисолаи хатмкунӣ тахассуси ба варацаи унвон роёбар имзои худро гузошта, онро якҷоя бо таҷрибаи худаш ва таҷрибаи беруна ба мудирӣ кафедраи пешниёод менамояд.

Дар таҷрибаи роёбари илми бояд тавсифномаи лоиҳа аз рӯи ёамаи ҷисмҳои алоҳидаи рисолаи хатмкунӣ тахассуси бошад. Масалан: □ донишҷӯ аз рӯи наҷшаи тасдиқгардида қор карда, тавсияҳои роёбари илмиро ба иҷро расонд ва мулоҳизаҳои ба назар гирифта ... ва ҷайра □ Таҷриба бояд тавсияҳои роёбари илмиро доир ба пешниёоди рисолаи хатмкунӣ ба ёимоя дар бар гирад (ниг. ба замимаи 3).

Ёайати муҷарризонӣ беруна бо пешниёоди мудирӣ кафедра аз ҷатори мутахассисони истеъсолот ва муассисаҳои илми интиҳоб ва тасдиқ карда мешаванд. Ба сифати муҷарризон, метавонанд қормандони амалии масъуле, ки маълумоти олиӣ иҷтисодӣ ва таҷрибаи қорӣ аз рӯи ихтисос доранд, баромад намоянд. Ёамчунин

кормандони илмы – доктор ва номзадони илмии иҷтисодии дигар мактабҳои олии мактаби олии мазкур, тибқи ихтисосашон, метавонад ёмчун муҷарриз баромад намоянд. Таҷрибедорандаи беруна ба рисолаи хатмқунии тахассуси баёи мегузорад, ки ёангоми ёимояи рисола, аз ҷониби Комиссияи аттестатсионии хатм ба инобат гирифта мешавад. Рисолаи хатмқуны аз ҷониби муҷарриз бо риояи меъриҳои зерин баёгузори мешавад:

- актуалӣ (муҳим) будани мавзӯи тадқиқот;
- бузургии ва меённатлабии тадқиқотҳои гузаронидашуда;
- дараҷаи бозғамии натиҷаҳои тадқиқоти гузаронида;
- дорои аёамияти илми ва назарияви будани натиҷаҳои бадастомада;
- тавсияҳои аз рӯи истифодаи натиҷаҳо (соёи татбиқ, андозаи истифода);
- риояи ҷоидаҳои мукамалсозии рисолаи хатмқунии тахассуси;
- хулосаҳои аз рӯи мазмун ва гузориши мантиқии маводҳо;
- мутобиқати рисола ба ихтисос;
- баёи умумии рисола.

Мудири кафедра бо рисолаи хатмқуны, таҷризи роёбар ва таҷризи беруна шинос шуда, ба талаботҳои муҷаррашуда мутобиқ будани онро муайян менамояд ва дар маҷлиси умумии кафедра, рисоларо ба ёимоя иҷозат медиёад, инчунин имзои худро дар вараҷаи унвон мегузорад. Мудири кафедра, ёмчунин бо сабабҳои рӯйбардори, нодуруст барасмиятдорори ва ба воқеият мутобиқ набудани маводҳои факти, метавонад рисоларо ба ёимоя иҷозат надиёад.

10 рӯз пеш аз ёимоя, яъне то саршавии имтиёноти давлати, рисолаи хатмқунии тахассуси ба КАХ пешниёод карда мешавад. Ҷадвали қори КАХ бо раиси комиссия мувофиқат карда шуда, аз ҷониби ректор тасдиқ мешавад ва на кам аз як моё пештар то

саршавии ёимоя ба маълумоти умум расонида мешавад. Ин мӯёлатёо метавонад аз ҷониби роёбарияти мактаби олы таҷир дода шавад.

Ёимояи рисолаи хатмкунии тахассусы дар маҷлиси кушоди комиссияи аттестатсионӣ, бо иштироки на кам аз ду се ёиссаи ёайати аъзоӣни он гузаронида мешавад. Тартиби зерини ёимояи рисолаи хатмкунии тахассусы тасдиқ карда шудааст:

1. Донишҷӯ аз ҷониби котиби КАХ ба аъзоӣни Комиссия муаррифы карда мешавад.
2. Маърӯзаи донишҷӯ доир ба мазмуни асосии рисолаи хатмкунӣ(регламент 8-10 дацица). Дар раванди маърӯза донишҷӯ метавонад маводёои айъини тайърнамудаашро истифода барад.
3. Ҷавобёои донишҷӯ ба саволёои аъзоӣни КАХ ва иштироккунандагон.
4. Аз ҷониби котиби КАХ таҷризи роёбар, таҷризи корхонаёо, муассисаёо, ки бояд пештар донишҷӯ бо онёо шинос шуда бошад, хонда мешавад.
5. Ҷавобёои донишҷӯ – хатмкунанда ба мулоёизаёои муҷарризон. Маърӯза (гузориш) бояд мазмуни хулосавии тадқиқоти гузаронидаро дар бар гирад. Саршавии маърӯза, Мӯётарам Раис ва мӯётарам аъзоӣни Комиссияи аттестатсионии хатм! Иҷозат диёед рисолаи хатмкуниро дар мавзӯи ... ба Шумо пешниёод намоям! Баъд хатмкунанда мазмуни асосии рисоларо мегӯяд. Дар охир ба ёимоя хулосаёо ва пешниёодоти худро баён месозад. Дар шароити ёозира зарур аст, ки гузориш дар намуди слайдёои компютеры сохта шаванд. Дар ёар як слайд мухтасар қисмёои асосии таркибии рисола, ки хатмкунанда онро ба маърӯза ёамроё мекунанд, ифода меъбад. Миқдори слайдёои гуногун метавонад аз 10 то 15 адад буда, вобаста аз мураккабӣ ва мазмуни рисола пайёам нишон дода шавад. Слайдёо метавонанд мазмуни ҷадвал ва

нацшаёои рисола ро фаро гиранд. Ба слайдҳо маводҳои, ки дар кори хатмкунӣ оварда нашудаанд, ёамроё кардан лозим нест.

Пас аз баохирасии умумии ёимоя, Комиссияи аттестатсионии хатм дар маҷлиси пӯшида натиҷаҳои ёимояро муёқима мекунад, ёангоми ин метавонад давомоти хониши муваффақонаи донишҷӯ, дар вақти таъсилоти мактаби олии ба инобат гирифта шавад. Натиҷаҳои ёимояи рисолаи хатмкунӣ бо баёғузориҳои «аъло» «хуб» «ҷаноатбахш» «ҷайриҷаноатбахш» муайян карда мешавад. Комиссияи аттестатсионии хатм ба донишҷӯ – рисола навис додани таҳассуси мутобиҷро ҳулоса мебарорад, баъд натиҷаҳои ёимоя эълон карда мешавад. КАХ ёамчунин доир ба тавсияи рисола ва татбиқи амали дар корхонаҳои мутобиҷ ва додани роҳат ба аспирантура ҳулоса мебарорад. Ба донишҷӯи мактаби олии, ки на кам аз 75%-и ёамаи имтиёноти фанҳои наҷшаи таълимиро бо баҳои «аъло» иҷро кардааст (якҷоя бо баёғҳои корҳои курси ва ёисоботҳои таҷрибаомӯзи) аз фанҳои боҷимонда баёғи «хуб» гирифтааст, имтиёноти давлатиро бо баёғи «аъло» супорида, рисолаи хатмкунии таҳассусиро бо баёғи «аъло» ёимоя кардааст, дипломи аъло дода мешавад.

Дар ёолатҳои, ки ёимояи рисолаи хатмкунӣ ҷайриҷаноатбахш ёисобида мешавад КАХ муҷаррар менамояд, ки донишҷӯ метавонад ёамон рисола ро ба ёимояи такрорӣ бо азнавкоркарданамоиёи муайяннамудаи комиссия пешниёод намояд ь ӯёдадор аст мавзӯи навро мутобиқи муҷаррароти кафедра интиҳоб намояд.

Донишҷӯе, ки рисолаи хатмкунии таҳассусиро ёимоя накардааст, ба ёимояи такрорӣ, танҳо баъди гузаштани на кам аз як сол ва дар мӯёлати на зиёда аз 5 соли гузаштани аввалин аттестатсияи ҷамъбастии давлатӣ, иҷозат дода мешавад.

Санҷиши ҷамъбастии аттестатсионии такрорӣ аз ҷониби мактаби олии наметавонад аз ду маротиба зиёд таъин карда шавад. Ба шахсоне,

ки имтиёноти ҷамъбастии аттестатсиониро бо сабабҳои асоснок (аз рӯи нишондоди тибби ӯ дигар ёлатҳои истисноии бо ҳуҷҷатҳои тасдиқшаванда) нагузаштаанд, бояд имкон дода шавад, ки санҷиши ҷамъбастии аттестатсиониро бе хориҷ намудан аз мактаби олии ӯ бо ҷабули дигар ёалнома гузаранд.

Рисолаҳои хатмкунии тахассусии ёимояшуда ба кафедра супорида шуда, сипас дар бойгонии донишгоҳи нигоҳ дошта мешаванд.

Ба мудири кафедраи _____

аз номи донишчӯи _____

шӯъбаи _____

гурӯҳи _____

Ному насаб. _____

АРИЗА

Аз Шумо хоҳиш менамоям рисолаи хатмкунии интихобнамудаи маро, дар мавзӯи «

_____» тасдиқ намоед.

(имзои донишчӯ)

(сана)

Роҳбари илмӣ _____-ро интихоб намоед.

«Розӣ ҳастам» _____

(имзои роҳбари илмӣ)

Тасдиқ мекунам:

Мудири кафедра

д.и.и./н.и.и./, дотсент

«_____» _____ соли 2022

СУПОРИШНОМА БА РИСОЛАИ ДИПЛОМИИ
ДОНИШЧЎ

(ному насаб ва номи падар)

1. Мавзӯи рисола:

Бо қарори кафедра аз «___» _____ 2022__ г. № ___ тасдиқ шуд.

2. Мӯҳлати супоридани рисолаи хотимаёфта

«___» _____ соли 200__

3. Маълумоти ибтидоӣ ба рисола:

4. Мазмуни рисолаи хатмкунӣ (номгӯи саволҳои коркардшаванда):

5. Рӯйхати маводҳои нақшавӣ: _____

6. Нақшаи тақвимӣ

№ р/т	Номгӯи қисмҳои рисолаи хатмкунӣ	Мӯҳлати ичроиш	Ҳақиқатан ичро шуд
1	Сарсухан		
2	Боби 1.....		
3	Боби 2.....		
4	Боби 3.....		
5	Хулоса		
6	Навиштани шарҳи мухтасар ва маводҳои нақшавӣ (графикӣ)		
7	Тайёрӣ ба ҳимоя (гирифтани тақризи роҳбар ва тақризи берунӣ)		

7. Санаи додани супориш « _____ » _____ соли 200__

Роҳбар _____

Супоришро барои иҷро донишҷӯ _____

қабул кард

Таъризи (хулосаномаи)

роёбари илми ба рисолаи дипломи Саидов А.К., дар мавзӯи

□ Тавакклаи царзии бонки тиҷораты: баёгузори ва
муаммоёи идоранамой □

Муомилотёи царздиёи бонкёи тиҷораты гирифтани фоидаи зиёдро имкон медиёанд, ёамчунин онҳо бо таваккали царзии назаррас алоцаманд мебошанд. Муаммои камнамои таваккали царзы, дар шароити эёи вазъи иқтисоды ва ёамчун натиҷаи фаългардонии фаъолияти царзии бонкёи тиҷораты, хусусияти актуалиро гирифтааст.

Дар рисолаи дипломы царзи тиҷораты ёамчун фаёмиши мураккаби комплексы дида шуда, бо зарурияти идоранамои он, асоснок карда шудааст. Ёамчунин, рисола усулёи татбици камнамои таваккали царзии бонкёи ёозиразамонро фаро гирифтааст. Хусусан, ба имкониятёи пешгиры намудани таваккали царзы, бо воситаи таёлили потенсиали ӯёдабарои царзии царзгиранда ва таъминоти царз, диққати хоса дода шудааст.

Муаллиф фаъолияти яке аз бонкёи тиҷоратии амалкунандаи Тоҷикистонро таёлили кардааст. Дар асоси таёлили гузаронидашуда хулосаёи асоснок бароварда, доир ба беётаргардонии сифати сандуци царзы ва такмили усулёи идоранамои таваккали царзии дар бонк татбицшуда, тавсияё пешниёод намудааст. Дар рафти тадқиқот, хусусиятёи идоранамои таваккали царзии бонкёи тиҷоратии ёозиразамон, муқаррар карда шудаанд.

Қисми таёлили рисола, қобилияти донишқӯро доир ба коркарди ахборот ва баёгузори он гувоёи медиёад. Муаллиф наовариёи баёгузори ахбороти оморы, усулёи таёлили қиёсы ва

моделкунони иқтисодиро фаро гирифтааст. Тадқиқот характери амалы дошта, метавонад дар фаъолияти молиявии ширкатёо ёамчун объекти таълил истифода шавад.

Ёангоми иҷро намудани рисолаи дипломы Саидов А.К., нацшаи таҷвими тасдиқшударо риоя намуд, тавсияёо ва эродёои роёбари илмиро ба инобат гирифт.

Донишҷӯ ҷобилияти ӯёдабароии қоры, сатёи баланди тайърии назариявы, мустацил будан дар тасвияёои хулосаёоро нишон дод.

Рисолаи хатмкунии тахассусы, аз рӯи мазмун ва тартиби навиштан ба талаботёои мавҷуда ҷавобгӯ буда, метавонад ба ёимоя роё дода шавад.

Дар ёолати ёимояи муваффақона, Саидов А.К., ба гирифтани тахассуси «Иқтисодчъ» аз рӯи ихтисоси «Иқтисоди ҷаҳонӣ» сазовор мебошад.

Роёбари илмы н.и.и.,
дотсенти кафедраи
«Иқтисодиёти ҷаҳонӣ»

I. Мақолаҳо, монографияҳо, китобҳои дарсӣ

1. Авдокушин Е.Ф. Международные экономические отношения. Москва, «Юрист», 1999, 368 с.
2. Батманова Е.С., Томилов П.С. Мировая экономика и международные экономические отношения. Екатеринбург 2005-118 с.
3. Борко Ю. А. , Буторшиной О. В. ЕС на пороге XXI века: Выбор стратегии развития.. – М.: Эдиторная УРСС, 2001. – 471 с.
4. Глинкин. А.Н. Интеграция в Западном полушарии М.: 2000.
5. Глинкин А.Н. НАФТА после мексиканского кризиса. //Латинская Америка.М., 1997. № 2.
6. Грис Т. Мировая экономика: Учебник для вузов / Т. Грис, А. И. Леусский, Е. С. Лозовская. – Спб.: Питер, 2001 – 318 с.
7. Капустин М. Г. Евро и его влияние на мировые финансовые рынки. – М.:ДеКА, 2001 – 262 с.
8. Кэмерон Ф. ЕС и США: друзья или соперники? / Свободная мысль – XXI – 2004 - №11 – с. 72-81.
9. Курочкин Д. Н. Евро: новая валюта для Старого Света: Проблемы становления и перспективы развития Европейского экономического и валютного союза. – Минск: Европейский гуманитарный университет, 2000 – 270 с.
10. Мовсеян А. Г. Мировая экономика: учебник для вузов / А. Г. Мовсеян, С. Б. Огневцев. – М.: Финансы и статистика, 2001 – 654 с.
11. Назаров Т. Н. Таджикистан: экономический рост, интеграция и региональное сотрудничество: Душанбе 2004-283 с.
12. Пищин В. Я. Евро и макроэкономическая сбалансированность в ЕС / Мировая экономика и международные отношения: ежемесячный журнал. - №5 – 2003 – с. 26-34.

13. Рыбалкин В. Е., Щербанин Ю. А. Международные экономические отношения: учебник для вузов-3-е изд., перераб. И доп. – М.: ЮНИТИ-ДАНА, 2000 – 497 с.
14. Семёнов К. А. Международная экономическая интеграция: Учебное пособие. М.: МУПК, 2000 – 144 с.
15. Фоминский И. П. Международные экономические отношения. Юрист, М: 2001-847 с.
16. Харламова В. И. Международная экономическая интеграция: учебное пособие. – М.: Анкин, 2002 – 174 с.
17. Шемятенков В. Г. Европейская интеграция: учебное для вузов. – М.: Международные отношения, 2003 – 399 с.
18. Шумшов В. М. Европейское экономическое пространство // Международное экономическое право. – М.: 2002. – кн. 1. – с. 276-292.
19. [http:// www.evrazes.com](http://www.evrazes.com)
20. Каюмов Н.К., Умаров Х.У. Глобализация и внешнеэкономические связи Таджикистана. Душанбе: Деваштич, 2005.-192 с.
21. Назаров Т.Н. Таджикистан: экономика, политика, экономическое сотрудничество. Душанбе: Ирфон, 2003.-250 с.
22. Назаров Т.Н. Таджикистан: экономический рост, интеграция и региональное сотрудничество. Душанбе: УИ МИД РТ, 2004. – 284 с.
23. Омаймахмадов М.: Муртазоев М. Иқтисодиёти ҷаҳон. Техрон, Нашри замон: 2001.-802 с.
24. Саидмурадов Л.Х. Экономическая теория открытого хозяйства и проблемы современного Таджикистана. Душанбе. Ирфон, 2005.-260 с.
25. Внешнеэкономическая деятельность: анализ торговли и инвестиций в Республике Таджикистан./Под общей редакцией Л.Х. Саидмурадова. Душанбе. Ирфон, 2006. – 176 с.

26. Е.С. Строев, М.И. Кротов, Л.С. Бляхман. Экономика Содружества Независимых Государств накануне третьего тысячелетия. СПб.: Наука, 2008. – 580 с.
27. Тошев О.Т., Кандиёрова Д.О. Интеграционные процессы в системе внешнеэкономических связей Республики Таджикистан: реалии и перспективы. Душанбе: Ирфон, 2002. 133 с.
28. Умаров Х.У., Одинаев М.А. Таджикистан и глобальная торговля или каким образом добиться эффективного членства в ВТО. Душанбе: Ирфон, 2005.-73 с.
29. Международные экономические отношения: Учебник./Под ред. И.П. Фамынского -М.: Юристъ, 2001.-847 с.
30. Внешнеэкономическая деятельность Республики Таджикистан. Статистический сборник. Душанбе, выпуск последних лет.
31. Страны Евразийского экономического сообщества. Беларусь, Казахстан, Кыргызстан, Россия, Таджикистан, Узбекистан /Статистический сборник/Статкомитет СНГ – Москва, 2007.

II. Қонунҳо ва кодексҳои Ҷумҳурии Тоҷикистон

1. Кодекси андози ҶТ.//Ахбори Маҷлиси Олии ҶТ. – 1998. - №21. – С.92-169. – Мод.284.
2. Дар бораи сармоягузори хориҷӣ дар ҶТ : Қонуни ҶТ аз 10-уми марти соли 1992., №554.//Ахбори Шурои Олии ҶТ. – 1992. - №8. – С.10-112. – Мод..118.
3. Дар бораи сармоягузори хориҷӣ дар ҶТ: Қонуни ҶТ: тағироту иловаҳо аз 1-уми февр. соли1996., №223.//Компанон. – 1997. - №1. – С.6.
4. Дар бораи ворид намудани иловаҳо ба Кодекси Андози ҶТ: Қонуни ҶТ аз 3-уми майи соли 2002., №6.//Ахбори Маҷлиси Олии ҶТ. – 2002. - №4., к.1. – С.146. – Мод.173.

III. Адабиётҳо ва нашрияҳои хориҷӣ.

1. Agreement / Services in the world economy. Robert M. Stern, The university of Michigan Press, USA. – P. 269.
2. Trade Profiles 2019. The world trade organization. – Geneva, 2019. – 404 p.
3. World Trade Statistical Review 2019. The world trade organization. – Geneva, 2019. – 176 p.
4. http://www.nasledie.ru/oboz/N09_94/9_10.HTM
5. http://www.rus-china.com/publish_11.php
6. <http://asia-business.ru/analit/6.shtml>
7. <http://gks.ru>
7. Fukuyama F. The end of history and the last man. New York, 1992.
8. Gerard B. La cooperation en BRIK. // Le monde diplomatique, 2008. №7. P. 16-23.
9. Hulbert M. It's energy that will make or break the BRICS. // European Energy Review. 2013. №3. P.14-18.
10. Huntington S. The Clash of Civilizations? // Foreign Affairs. 1993. №3. P.19-28.

IV. Нашрҳои оморӣ расмӣ.

1. Вазъи иҷтимоию иқтисодии Ҷумҳурии Тоҷикистон дар моҳҳои январ- март соли 2022. –Агентии оморӣ назди Президенти ҶТ. Душанбе, 2022, саҳ.328.
2. Обзор социально-экономического развития государств Центрально-Азиатского Экономического Сообщества за 2020 год. Выпуск 14. - Бишкек, 2021. - С.2-23.
3. Вазъи иҷтимоию иқтисодии Ҷумҳурии Тоҷикистон дар соли 2021. Агентии оморӣ назди Президенти ҶТ. Душанбе, 2022, саҳ.328. . саҳ. – 118..

ШАРҲИ МУХТАСАРА

Обидов У.Ф..

Роҳбари илмӣ:

н.и.и., дотсент Имомёрбеков Ф.М.

Гуруҳҳои асосии интегратсионӣ ва нақши онҳо дар иқтисоди чаҳонӣ

Ҳамгирии иқтисодии Ҷумҳурии Тоҷикистон ба системаи иқтисодии ҷаҳонӣ бо заруряти ҳалли масъалаҳои иҷтимоӣ иқтисодӣ ва баровардани иқтисод аз ҳолати тулонии бухронӣ, асоснок карда мешавад. Дар даври додасудани инкишоф иқтисодӣ Тоҷикистон давраи барқарорнамоиро аз сар гузаронида истодааст ва ҳамгироӣ ба хоҷагии ҷаҳонӣ метавонад кумаки назаррасро барои ба эътидоловари иқтисодӣ ва ҳалли масъалаҳои иҷтимоӣ иқтисодӣ, таъмин намояд.

Тавре, ки таҷрибаи ҳамгироӣ дар Аврупо (Иттиҳоди Аврупо) нишон медиҳад, ташкилҳои механизмҳои танзими аврупоӣ – раванди доимӣ ва дарозмуддат, ки натавонанд бо бастасудани Созишнома оид ба иттиҳоди Аврупо ба охир расид, балки бештар тақвият ёфт. Усулҳои ингуна батанзимдарорӣ аслан якнавохт нестанд, чунки онҳо бояд ҳамаи соҳаҳои ҳаёти давлатҳои аврупоӣ дарбар гиранд, вале бо вучуди ин ба як мақсади ягона - Аврупои муттаҳид нигаронида шуда бошанд. Мақсади рисола – гузаронидани тадқиқоти комплекси таҷрибаҳои Тоҷикистон ба хоҷагии ҷаҳонӣ дар шароити ёзира мебошад.

Ҳамкориҳои васеъ ба ҷумҳурии мо имкон медиҳад, ки барои истеҳсоли маҳсулоти ҷавобгӯи талаботи стандартҳои (меъроҳи) ҷаҳонӣ ва ба даст овардани обрӯи эътибор дар бозори ҷаҳонӣ шароит фароҳам оварад. Вай ҳамчунин ба ташкили ҷойҳои нави корӣ ва паст

кардани сатҳи камбизоатӣ натавонанд дар кишварҳои ҷудоғона, балки умуман дар минтақаи Осиёи Марказӣ мусоидат менамояд.

Дар ҳудуди иқтисодии байналхалқӣ интегратсия, умуман, бояд аз нуқтаи назари он ки ба тиҷорати озод мусоидат менамояд ва ё баръакс садди роҳи ҷараёнҳои тиҷорати мегардад, баҳо дода шавад. Мувофиқи қоидаҳо пеш аз ташкили иттиҳодияҳои интегратсионӣ дар муддати дароз мавҷудияти «шартномаҳои гузаранда» имконпазир аст, ки бояд ба ташкилҳои иттифоқи гумруки ё минтақаи озоди тиҷорати баъд аз «фосилаи мувофиқи вақт» оварда расонанд, ба шарте ки монеаҳои тиҷоратии байни мамлакатҳо-аъзоҳо ба ҳамаи молҳо бартаараф шудаанд ва монеаҳо дар тиҷорат бо дигар мамлакатҳо, баланд нашуда бошанд.

Ё аҷми умумии рисола 80 саҳифа мебошад. Рисолаи хатмкунӣ аз 6 ҷадвал ва 2 мусавара иборат мебошад. Рӯйхати адабиётҳои истифодашуда 51 маъхазро дар бар мегирад.

Донишгоҳи миллии Тоҷикистон
Факултети молиявию иқтисодӣ
Кафедраи Иқтисодиёти ҷаҳонӣ

Бо суратмаҷлиси №____ аз
«__» _____ соли 2022__ ба
ҳимоя иҷозат дода шуд.
Мудири кафедраи
«Иқтисодиёти ҷаҳонӣ», н.и.и.,
дотсент Саидмуродова М.А. _____

РИСОЛАИ ХАТМКУНИ

ДАР МАВЗӢИ: “Гуруҳҳои асосии интегратсионӣ ва нақши онҳо дар
иқтисоди ҷаҳонӣ”

Иҷро кард: _____ Обидов У.Ф..
Роҳбари илмӣ: н.и.и. дотсент _____ Имомёрбеков .Ф.М.
Муқарриз: _____ Сафаров Б.Г.

Душанбе-2022

МУНДАРИЧА

Сарсухан.....	3
БОБИ 1. АСОСҲОИ НАЗАРИЯВИИ ИНКИШОФИ МУНОСИБАТҲОИ ИНТЕГРАТСИОНӢ ДАР ИҚТИСОДИЁТИ ЧАҲОН.....	6
1.1. Моҳияти иқтисодӣ ва хусусиятҳои равандҳои ҳамгирӣ дар иқтисоди ҷаҳонӣ.....	6
1.2. Ҷанбаҳои таърихии инкишофи равандҳои интегратсионӣ дар иқтисоди ҷаҳонӣ.....	11
1.3. Шаклҳои асосии ҳамгироии иқтисодӣ.....	16
БОБИ 2. ТАҲҚИҚИ ГУРӮҲҲОИ ИНТЕГРАТСИОНИИ ҲОҶАГИИ ЧАҲОНӢ ДАР ШАРОИТИ МУОСИР.....	22
2.1. Арзёбии самаранокии ҳамкориҳои интегратсионӣ.....	22
2.2. Гурӯҳҳои асосии интегратсионӣ дар иқтисодиёти муосири ҷаҳонӣ.....	25
2.3. Аҳамияти ҳамгироии минтақавӣ барои бартарарфкунии оқибатҳои ҷаҳонишавии иқтисодӣ.....	35
БОБИ III. ШАКЛҲОИ ҲАМГИРОИИ ҶУМҲУРИИ ТОҶИКИСТОН ДАР НИЗОМИ ИҚТИСОДИЁТИ БАЙНАЛҲАЛҚӢ.....	47
3.1. Шаклҳои ҳамгироии иқтисодии Тоҷикистон дар доираи Иттиҳоди Давлатҳои Мустақил: бартариятҳо ва норасоӣҳо.....	47
3.2. Дурнамо ва проблемаҳои ҳамгироии иқтисодии Ҷумҳурии Тоҷикистон.....	68
Хулоса.....	74
Номгӯи адабиёти истифодашуда.....	79

Тақриз.

Ба рисолаи хатмкунии Обидов У. Ф. «Гурӯҳҳои асосии интегратсионӣ ва нақши онҳо дар иқтисоди ҷаҳонӣ»

Хулоса.

Ҳамгирии иқтисодии Ҷумҳурии Тоҷикистон ба системаи иқтисодии ҷаҳонӣ бо зарурияти ҳалли масъалаҳои иҷтимоию иқтисодӣ ва баровардани иқтисод аз ҳолати тулонии бухронӣ, асоснок карда мешавад. Дар даври додасудай инкишоф иқтисодӣ Тоҷикистон давраи барқарорнамоиро аз сар гузаронида истодааст ва ҳамгироӣ ба хоҷагии ҷаҳонӣ метавонад кумаки назаррасро барои ба эътидоловари иқтисодӣ ва ҳалли масъалаҳои иҷтимоиву иқтисодӣ, таъмин намояд.

Дар се боби рисолаи хатмкунӣ масъалаҳои асосии ҳамгироӣ муфассал таҳлил гардидааст.

Дар боби аввал шакли аломатҳои ҳамгироӣ, раванди ҳамгироӣ ва марҳалаҳои он, суду зиёни ҳамгироӣ барои кишварҳои рӯ ба инкишоф бо истифодаи васеъ аз нашрияҳои гуногуни ватанӣ ва хориҷӣ мавриди омузиш ва ба қадри имкони муаллиф таҳлил гардидааст.

Бобҳои дуҷуми рисола ба пайдоиш ва таҳавулотҳои гуҳи алоҳидаи иттиҳодияҳои минтақавӣ дар ҷаҳонӣ муосир бахшида шуда тавсифи мухтасари ҳар яке аз онҳоро фаро гирифтааст. Ба истисноии чанде аз ноқисҳои ҷуъи саволи нақшаи рисола ба таври возеҳ кушода шудааст. Аз маводи дар рисола истифода шуда бар меояд, ки ҳамгирии иқтисодии кишварҳои минтақавӣ Осиёи Марказӣ ва иштироки Ҷумҳурии Тоҷикистон дар он бештар рӯякӣ, дар намуди қарордодҳои имзошудаи байни давлатҳо буда, дар тадбиқ нагардидаанд. Муаллиф ақидаи худро доир ба тадбиқи онҳо баён кардааст ва инро чиҳати мусбати кор ҳисобидан мумкин.

Боби сеюми рисола ба масоили ҷаҳоншумулияти иқтисодӣ ва самтҳои инкишофи он бахшида шудааст. Моҳияту равандҳои ин падидаи оламшумул андаке бошад ҳам маънидод гардидааст. Вале муаллиф натавонистааст, ки тарафҳои мусбӣ ва манфии ҷараёни ҷаҳоншумулиятро дарк намояд ва баён кунад. Дар матни рисола норасоӣҳо ва иштибоҳоти имлоӣ ва тарзи баёни сухан мушоҳида мешавад.

Бояд қайд кард, ки муаллифи рисола асосан моҳияти мавзӯро хуб дарк карда тавонистааст, ки онро дар матни рисола баён намояд.

Дар маҷмӯъ рисолаи хатмкунии Обидов У.Ф. ба талаботи ин намуд корҳои илмӣ ҷавобгу буда барои ҳимоя ба Комиссияи хатм тавсия мегардад.

Муқарриз:

Н.и.и., дотсенти ДДМИТ

Сафаров Б.Г.